

Voith Retarder VR 123+



Datos y ventajas a favor del Voith Retarder:

Eficacia

- Mayor velocidad promedio
- Menos visitas al taller mecánico
- Reducción en costos de operación
- Menos reparaciones en el sistema de frenos y en llantas
- Menos partes de repuesto para el sistema de frenos y llantas
- Ahorro de combustible por desplazamiento de rotor
- Amortización más rápida del Costo Total de Propiedad
- Ventajas en la reventa del vehículo

Seguridad

- Alto desempeño en el frenado a cualquier velocidad
- Mayor seguridad al circular con frenos de servicio fríos
- Una contribución esencial para cumplir con los reglamentos E C E R 13

Comodidad

- Frenado suave y manejo libre de preocupación para chofer y pasajeros

Ambiente

- Reducción de polvo de balata, ruido al frenar y emisión de CO₂

El Voith Retarder es un sistema de frenos de alto rendimiento y resistencia, que frena vehículos comerciales económicamente, con seguridad y confort.

Función

En el retardador hidrodinámico, dos turbinas están frente a frente: el rotor y el estator. El rotor está conectado al soporte de flecha del vehículo por la flecha hueca del retardador, el estator a la carcasa del retardador. En modo de freno, el aceite es introducido entre las turbinas. El aceite es acelerado por el rotor y desacelerado en el estator logrando así frenar el vehículo.

La energía cinética del vehículo durante el frenado se convierte en calor, y es disipada rápida y efectivamente por el sistema de enfriamiento del vehículo.

Información Técnica

Máximo torque de freno nominal	2 000 Nm
Máxima potencia de freno	430 kW
Máxima velocidad en soporte de flecha	3 600 rpm
Operación	Switch de freno de mano con función v-constante (navegación automática en descenso) opción: control de pie
Medio operativo	Aceite (ver especificaciones de combustible)
Medio de control	Aire comprimido
Peso de unidad, sin el medio operativo	59 kg
Sistema de control electrónico	VERA

Torque de freno nominal en soporte de flecha

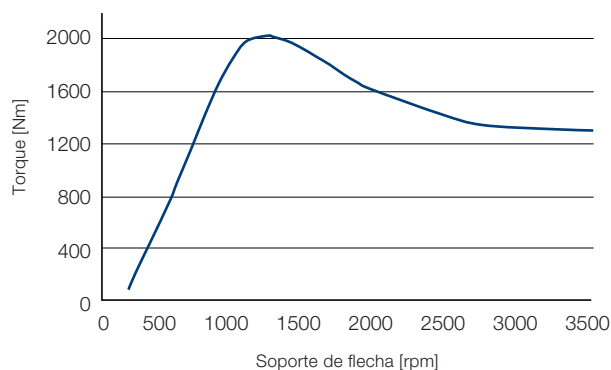

VR 123 + vista seccional (diagram)

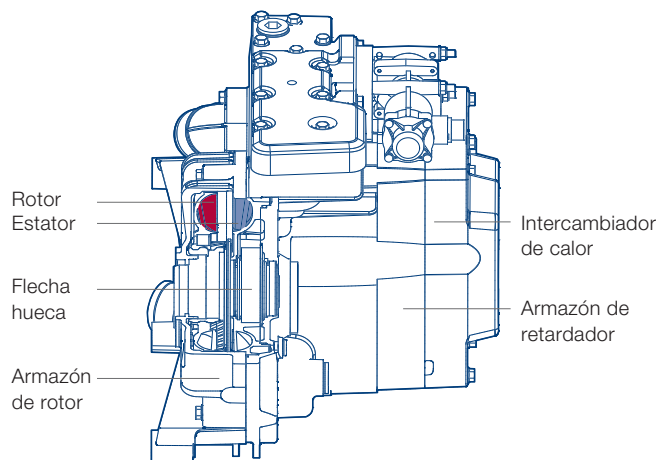

Voith Turbo GmbH & Co. KG
Commercial Vehicles
Voithstraße 1
74564 Crailsheim, Germany
Tel. +49 7951 32-291
Fax +49 7951 32-574
sales-retarder@voith.com
www.voith.com

Voith Turbo, S.A. de C.V.
Alabama 34, Col. Nápoles
México 03810, D.F.
México
Tel. +52 55 5340-6970
Info-vtx@voith.com

VOITH
Engineered Reliability